

Höchste Leistung bei
Rampenfahrten

Ergonomischer Arbeitsplatz

Kleiner Wenderadius

Optimaler Korrosionsschutz

Hohe Energieeffizienz



EZS 7280

Elektro-Schlepper (28.000 kg)

Der Elektro-Sitzschlepper EZS 7280 ist ideal für den Transport schwerer Lasten auf dem Flughafenvorfeld oder dem Betriebsgelände von Industrieunternehmen geeignet. Mit seiner maximalen Zugleistung von 28 t im Zusammenspiel mit dem starken Drehmoment und der guten Bremsleistung bewegt er die Lasten problemlos und sicher. Seine besondere Stärke ist die Beförderung großer Lasten bei Rampenfahrten. Dank der automatischen Parkbremse und des Berganfahrassistenten ist das Stoppen und Anfahren an der Rampe stets problemlos möglich.

Durch die kompakten Abmessungen und den großen Lenkeinschlag der Vorderräder können selbst die engsten Stellen auf dem Gelände sicher gemeistert werden. Nicht nur für die Antriebsleistung sind die 2x10 kW Antriebsmotoren ausschlaggebend, besonders bei niedrigen Geschwindigkeiten unterstützen die einzeln angesteuerten Antriebe auch die Wendigkeit

des Fahrzeugs.

Für häufige Außeneinsätze ist der Schlepper besonders robust ausgelegt. Die KTL-Beschichtung des Grundrahmens schützt das Fahrzeug auch vor den widrigsten Wetterbedingungen.

Für den Fahrer stehen in solchen Situationen verschiedene Wetterschutzkabinen zur Verfügung, wahlweise mit Klapp- oder Schiebetür, sodass ein geschütztes Arbeiten über den Tag möglich ist.

Eine KFZ-übliche Pedalanordnung und eine verstellbare Lenkradposition ermöglichen jedem Fahrer, den EZS 7280 innerhalb kürzester Zeit sicher zu bewegen.

Genügend Energie für alle Aufgaben liefern Batterien mit einer maximalen Kapazität von bis zu 930 Ah. Eine 500-Ah-Lithium-Ionen-Batterie kann, dank ihrer Schnell- und Zwischenladefähigkeit, einen Batteriewechsel vollständig vermeiden.

EZS 7280

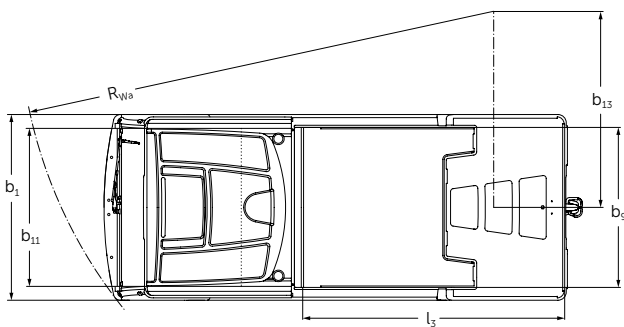
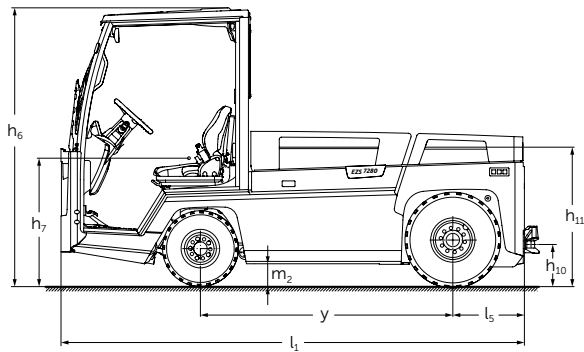

Zugfähigkeit

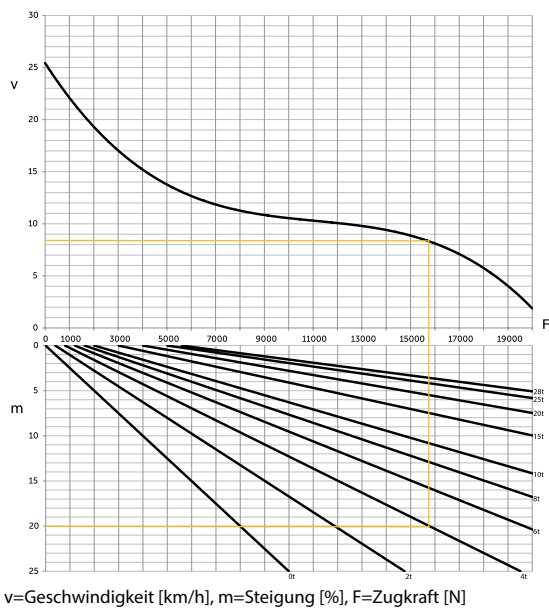

Ablesebeispiel:

Der EZS 7280 fährt mit 4 t Last auf einer Steigung von 20 %. Dazu benötigt der EZS 15800 N Zugkraft und wird damit ca. 8 km/h erreichen.

Hinweis:

Für den EZS 7280 über 5600 N kein Dauerbetrieb möglich.

Bei Steigungen, bzw. einem Gefälle größer als 4 % wird der Einsatz von gebremsten Anhängern empfohlen!

Technische Daten nach VDI 2198

Kennzeichen	1.1	Hersteller (Kurzbezeichnung)		Jungheinrich		
	1.2	Typzeichen des Herstellers		EZS 7280		
	1.3	Antrieb		Elektro		
	1.4	Bedienung Hand, Geh, Stand, Sitz, Kommissionierer		Sitz		
	1.5	Tragfähigkeit/Last	Q t	28		
	1.7	Nennzugkraft	F N	5.600		
	1.9	Radstand	y mm	1.465	1.755	
Gewichte	2.1.1	Eigengewicht incl. Batterie (s. Zeile 6.5)	kg	4.088		
	2.3	Achslast ohne Last vorn/hinten	kg	2.100 / 1.988	2.446 / 2.350	
Räder/Fahrwerk	3.1	Bereifung		SE / Luft		
	3.2	Reifengröße, vorn	mm	6.00 R9		
	3.3	Reifengröße, hinten	mm	7.00 R12		
	3.5	Räder, Anzahl vorn/hinten (x = angetrieben)		2/2x		
	3.6	Spurweite, vorn	b ₁₀ mm	1.070		
	3.7	Spurweite, hinten	b ₁₁ mm	1.070		
	Grundabmessungen	4.7	Höhe Schutzdach (Kabine)	h ₆ mm	1.970	
4.8		Sitzhöhe/Standhöhe	h ₇ mm	880		
4.12		Kupplungshöhe	h ₁₀ mm	295		
4.13		Ladehöhe ohne Last	h ₁₁ mm	1.000		
4.16		Ladeflächenlänge	l ₃ mm	1.500	1.880	
4.17		Überhanglänge	l ₅ mm	610		
4.18		Ladeflächenbreite	b ₉ mm	1.090		
4.19		Gesamtlänge	l ₁ mm	3.000	3.300	
4.21		Gesamtbreite	b ₁ /b ₂ mm	1.300		
4.32		Bodenfreiheit Mitte Radstand	m ₂ mm	150		
Leistungsdaten	5.1	Fahrgeschwindigkeit mit/ohne Last	km/h	12 / 25 ¹⁾		
	5.5	Zugkraft mit/ohne Last	N	5.600		
	5.6	Max. Zugkraft mit/ohne Last	N	19.000		
	5.10	Betriebsbremse		hydraulisch/elektrisch		
Elektrik	6.1	Fahrmotor, Leistung S2 60 min.	kW	20,0		
	6.4	Batteriespannung/Nennkapazität K5	V/Ah	80		
	6.4	Batteriespannung/Nennkapazität	V/Ah	620	930	
	6.5	Batteriegewicht	kg	1.560	2.180	
Sonst.	8.1	Art der Fahrsteuerung		AC		

¹⁾ 13 km/h bei 25 t Anhängelast

Vorteile nutzen

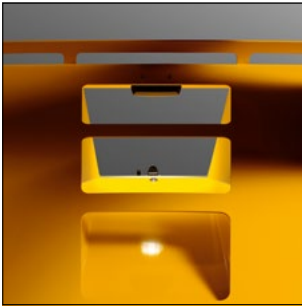

Gute Sicht auf Kupplung vom Fahrerplatz



Großzügig gestalteter Fahrerplatz



Heizung für eine warme Kabine und beschlagfreie Scheiben

Sicherheit in jeder Fahrsituation

Umfassende Sicherheitsausstattung für hohe Fahrdynamik und Leistung:

- Reduzierung der Fahrgeschwindigkeit bei Kurvenfahrt durch Jungheinrich curveCONTROL.
- Großzügig gestaltete Kabine mit optimalem Rundumblick.
- Automatische Parkbremse mit Rückrollsicherung: Bei Stillstand des Fahrzeugs werden Schlepper und Anhänger automatisch gesichert.
- Kein Zurückrollen beim Anfahren an der Rampe durch den Berganfahrassistenten.
- Sicheres Anfahren auf jedem Untergrund durch Anti-Schlupf-Regelung (ASR).

Robuste Ausführung für jede Alltagssituation

- Bis zu 20 mm dicker Stahlrahmen.
- KTL-beschichteter Grundrahmen für effektiven Korrosionsschutz.
- Robuste Frontschürze mit hochgezogenen Ecken und einer ebenso robusten mittleren Front sowie zurückgesetzte Frontscheibe.

Ergonomischer Arbeitsplatz

Die Fahrerkabine ist dank ihrer automobilähnlichen Fahrerplatzanordnung besonders ergonomisch gestaltet:

- Niedriger Einstieg mit ebenem Fußraum.
- KFZ-übliche Pedalanordnung.
- Die Geschwindigkeitsregelanlage entlastet den Fahrer auf langen Strecken (optional).
- Einfache Lenkradverstellung für Fahrer unterschiedlicher Körpergrößen.
- Die Kupplung kann aus der Sitzposition gut eingesehen werden.
- Fahrerorientiertes Ablagenkonzept für einen intuitiven Arbeitsablauf.
- Die Heizung sorgt für eine angenehme Innenraumtemperatur. Mit ihren optimierten Ausströmöffnungen verhindert sie das Beschlagen der Scheiben.

Batterien

Der EZS bietet zwei verschiedene Radstände für unterschiedliche Batteriegrößen mit einer maximalen Kapazität von bis zu 930 Ah.

500 Ah-Lithium-Ionen-Batterie:

- Hohe Verfügbarkeit durch extrem kurze Ladezeiten: Bereits mit einer 53-minütigen Zwischenladung ist die Batterie zu 50%, nach 105 Minuten zu 100% geladen.
- Kein Batteriewechsel notwendig.
- Schnelle Verbindung zwischen Ladegerät und Batterie durch Komfort-Ladeschnittstelle außen am Fahrzeug.
- Insbesondere beim Einsatz als Routenzug bieten sich immer wieder Gelegenheiten zum Zwischenladen der Batterie.
- Längere Lebenszeit und Wartungsfreiheit gegenüber Blei-Säure-Batterien.
- Keine Laderäume und Belüftung notwendig, da keine Gasbildung.

Zusatzausstattungen

Umfangreiches Zubehör ermöglicht individuelle Anpassung an Ihren Einsatzfall:

- Verschiedene Kupplungsvarianten.
- Frontlichter in LED-Ausführung.
- SE-Bereifung.
- Jungheinrich floorSPOT.
- Blitz- und Rundumleuchten.
- Schutzgitter für Front- und Rückleuchten.
- Halterung für Datenfunkkomponenten.

Jungheinrich
Vertrieb Deutschland AG & Co. KG

Friedrich-Ebert-Damm 129
22047 Hamburg
Telefon 0800 222 585858*

*Deutschlandweit kostenlos

info@jungheinrich.de
www.jungheinrich.de

Zertifiziert sind die deutschen Produktionswerke in Norderstedt, Moosburg und Landsberg. **ISO 9001**
ISO 14001

Jungheinrich Flurförderzeuge entsprechen den europäischen Sicherheitsanforderungen.



JUNGHEINRICH